

instructieboekje

BX SPORT

bijzonderheden



CITROËN SERVICE

De BX SPORT is een bijzondere uitvoering van de BX-serie. Deze bijlage bevat de voornaamste gegevens die nadere aandacht verdienen. Op de bladzijden 2 en 3 is een vergelijkingstabel afgedrukt met verwijzingen naar deze bijlage van de BX SPORT of naar het algemene instructieboekje van de BX 19 GT. Wij laten het aan u over de originaliteit van dit type te ontdekken.



inhoudsopgave

gemeenschappelijk BX 19 GT - BX SPORT

1 a, b, c

2	Eerste 1000 kilometers
6 - 7	Openen en vergrendelen: deuren, benzinetank en koffer
8 - 9	Openen motorkap, rijkhouding
10-11	Neerklapbare achterbank
12-13	Spiegels, veiligheidsgordels

18 - 19	Schakelen, handrem, bodemvrijheid
22 - 23	Signalering, verlichting, uitzicht, ruitesproeier

32 à 34	Ventilatie: verwarming, ontwaseming
36 - 37	Accessoires ter verhoging van het comfort

2 onderhoud, storingen

44 - 45	Vervangen van de accu en van de bougies Luchtfilter, radiator
---------	--

47	Remvoeringslijtage, onderhoud van de banden
48 - 49	Vervangen van een wiel
50 - 51	Vervangen van lampen schijnwerpers, signaleringslichten
52 - 53	Vervangen van lampen - interieur, zekeringen

56 -57	Onderhoud interieur, carrosserie
--------	----------------------------------

3 techniek

62 à 72	Radio-uitrusting, identificatie, onderdelen CITROËN geeft de voorkeur aan TOTAL; service-station, buitenlandse reizen, index.
---------	---

inhoudsopgave

gemeenschappelijk BX 19 GT - BX SPORT

1 a, b, c

2	Eerste 1000 kilometers
6 - 7	Openen en vergrendelen: deuren, benzinetank en koffer
8 - 9	Openen motorkap, rijhouding
10-11	Neerklapbare achterbank
12-13	Spiegels, veiligheidsgordels

18 - 19	Schakelen, handrem, bodemvrijheid
22 - 23	Signalering, verlichting, uitzicht, ruitesproeier

32 à 34	Ventilatie: verwarming, ontwaseming
36 - 37	Accessoires ter verhoging van het comfort

2 onderhoud, storingsen

44 - 45	Vervangen van de accu en van de bougies LuchtfILTER, radiator
---------	--

47	Remvoeringslijtage, onderhoud van de banden
48 - 49	Vervangen van een wiel
50 - 51	Vervangen van lampen schijnwerpers, signaleringslichten
52 - 53	Vervangen van lampen - interieur, zekeringen

56 -57	Onderhoud interieur, carrosserie
--------	----------------------------------

3 techniek

62 à 72	Radio-uitrusting, identificatie, onderdelen CITROËN geeft de voorkeur aan TOTAL; service-station, buitenlandse reizen, index.
---------	---

speciaal BX SPORT

Starten, stuurslot, contact, startmotor	4 - 5
Bestuurdersplaats: instrumentenpaneel	6 - 7
Bestuurdersplaats: controlelampen	8 - 9
Mistlichten	10
Slepen	11
Motor BX SPORT: niveaus, controles	12 - 13
Banden	14

Uitlaat - Spoorverbreeders - Verwijderen van de speciale sierlijsten - Niet aangeduide sierlijsten.

Specifieke mistlichten, zie blz. 10

Slepen, zie bladzijde 11.

Algemeen - maten

14 - 15

Citroën maakt een voorbehoud t.a.v. de gegevens vermeld in dit boekje en behoudt zich het recht voor wijzigingen in haar modellen door te voeren, zonder dat daarvan in het instructieboekje melding wordt gemaakt.

Om van de kontraktuele garantie te kunnen profiteren, dient u zich aan het voorgeschreven onderhoud volgens het onderhoudsboekje te houden.

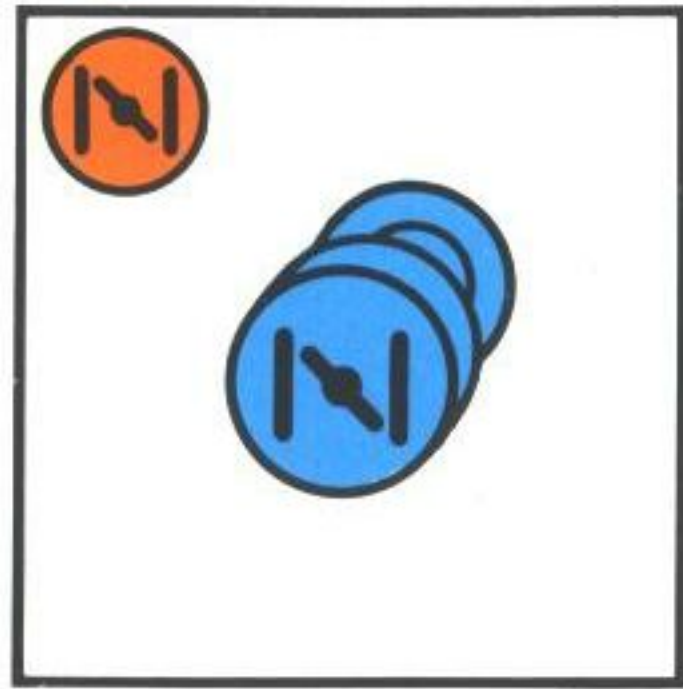

Starten van de koude motor.

Trek de chokeknop geheel uit, stel de startmotor in werking totdat de motor draait. Druk de chokeknop geleidelijk terug naarmate de motor warmer wordt.

Druk bij temperaturen beneden 0 °C de koppeling in om het aanslaan te vergemakkelijken. Laat vervolgens het koppelingspedaal langzaam opkomen.

Starten van een warme motor.

Niet aan de chokeknop komen. Druk het gaspedaal half in, houdt hem in deze stand, stel de startmotor in werking totdat de motor aanslaat. Indien de motor afslaat of de eerste keer niet wil aanslaan, wacht dan enkele seconden alvorens opnieuw te starten.

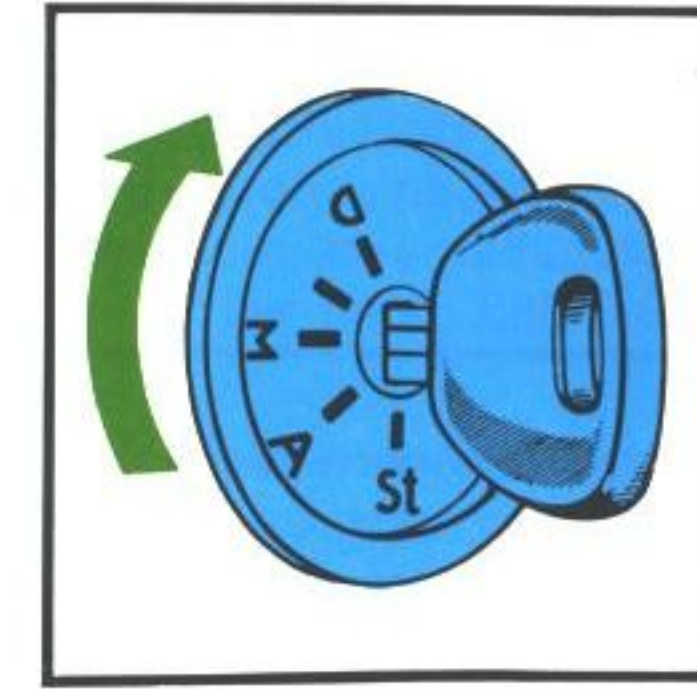
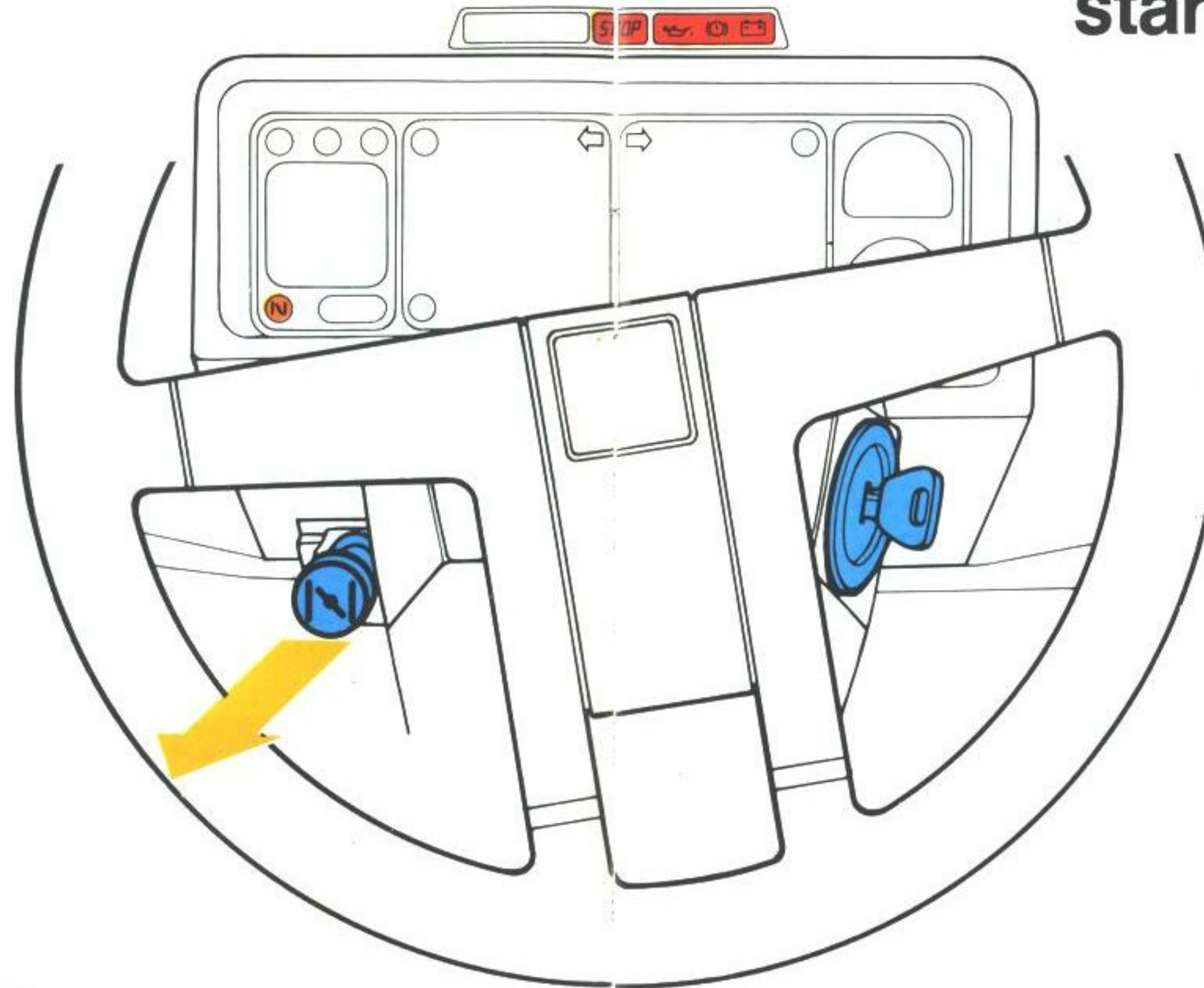

— S Stuurslot.

Om het stuur vrij te maken dient het stuurwiel iets bewogen te worden tijdens het verdraaien van de sleutel. Voor het blokkeren van het stuur dient de sleutel er zonder forceren uitgetrokken te worden. Verdraai daarna het stuurwiel.

— A Accessoires.

In deze stand kunnen de accessoires in werking worden gesteld.

— M Contact.

De controlelamp STOP, handrem, motoroliepeil en -druk, alsmede acculading gaan branden; de controlelamp druk hydraulisch systeem kan oplichten.

— D Starten.

Laat de sleutel los zodra de motor aanslaat. Nooit starten als de motor loopt.



Laat de motor niet in een gesloten ruimte zonder ventilatie draaien.

Wacht met het inschakelen van de eerste versnelling totdat de wagen in de gewenste rijstand is gekomen.

Controlelampen: signaalverlichting, vergrendelingen handrem en choke
Zie uitleg blz. 8.

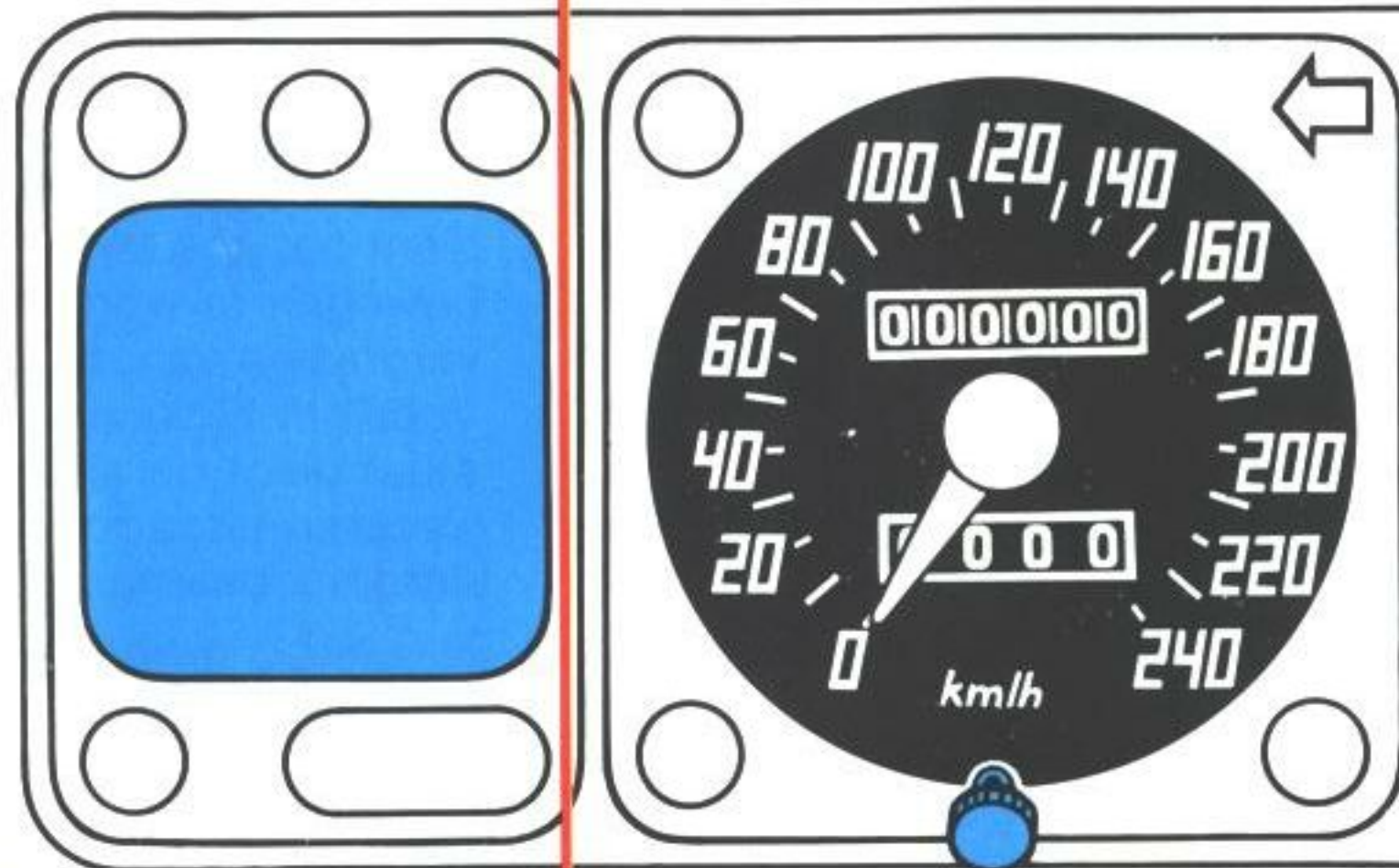

Kilometerteller

Dagteller met nulstelling

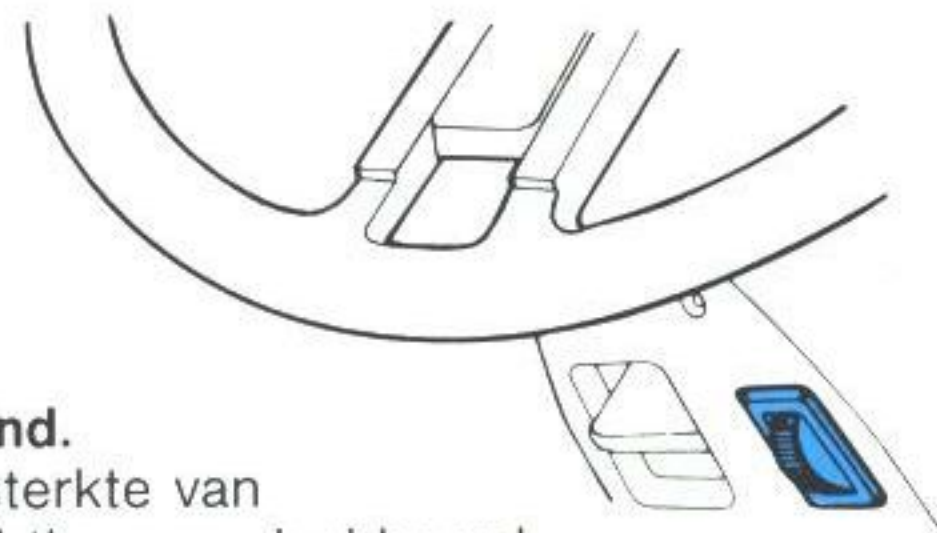
**Weerstand.**

De lichtsterkte van de verlichting van dashboard en verwarmingsbediening kan worden ingesteld met het kartelwiel tegen de stuurkolom.



Controlelampen: koelwaterniveau, watertemperatuur, STOP, motoroliedruk, druk hydraulisch systeem en acculading.
Zie uitleg blz. 8-9.

Brandstofniveau

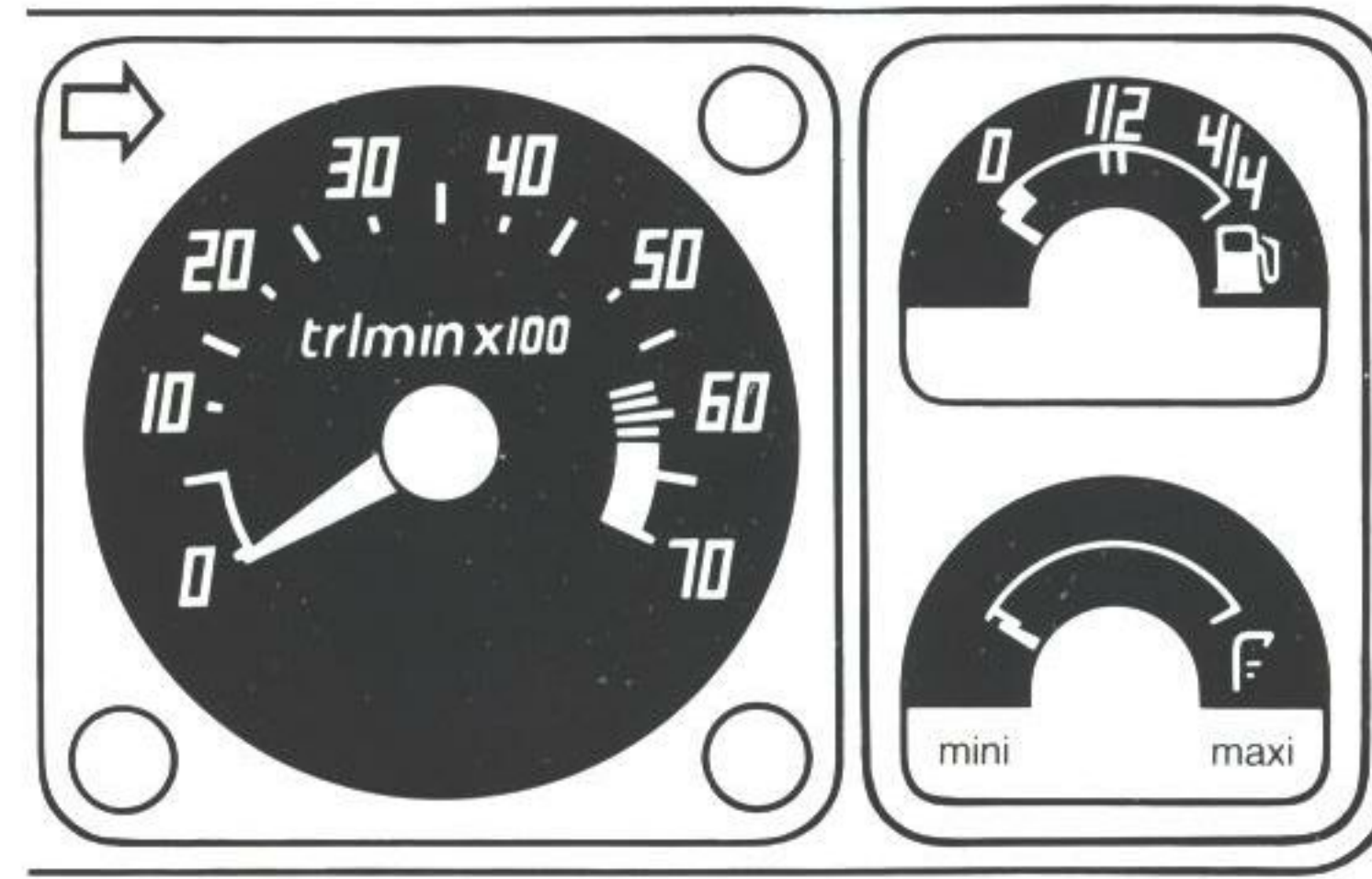

Toerenteller

Dubbele functie oliepeil en -druk

— **Motoroliepeil**
Deze meter licht gedurende 15 sec. op nadat het contact is aangezet (zie blz. 13).

— **Oliedrukmeter**
Na het aanslaan van de motor geeft de meter de druk aan nadat de niveau-aanwijzing afgeslagen is.

Met uitzondering van de binnen- en buitenverlichting, de alarm-verlichting en de controlelampen daarvan, werken de controlelampen en de dashboardinstrumenten uitsluitend via contact.



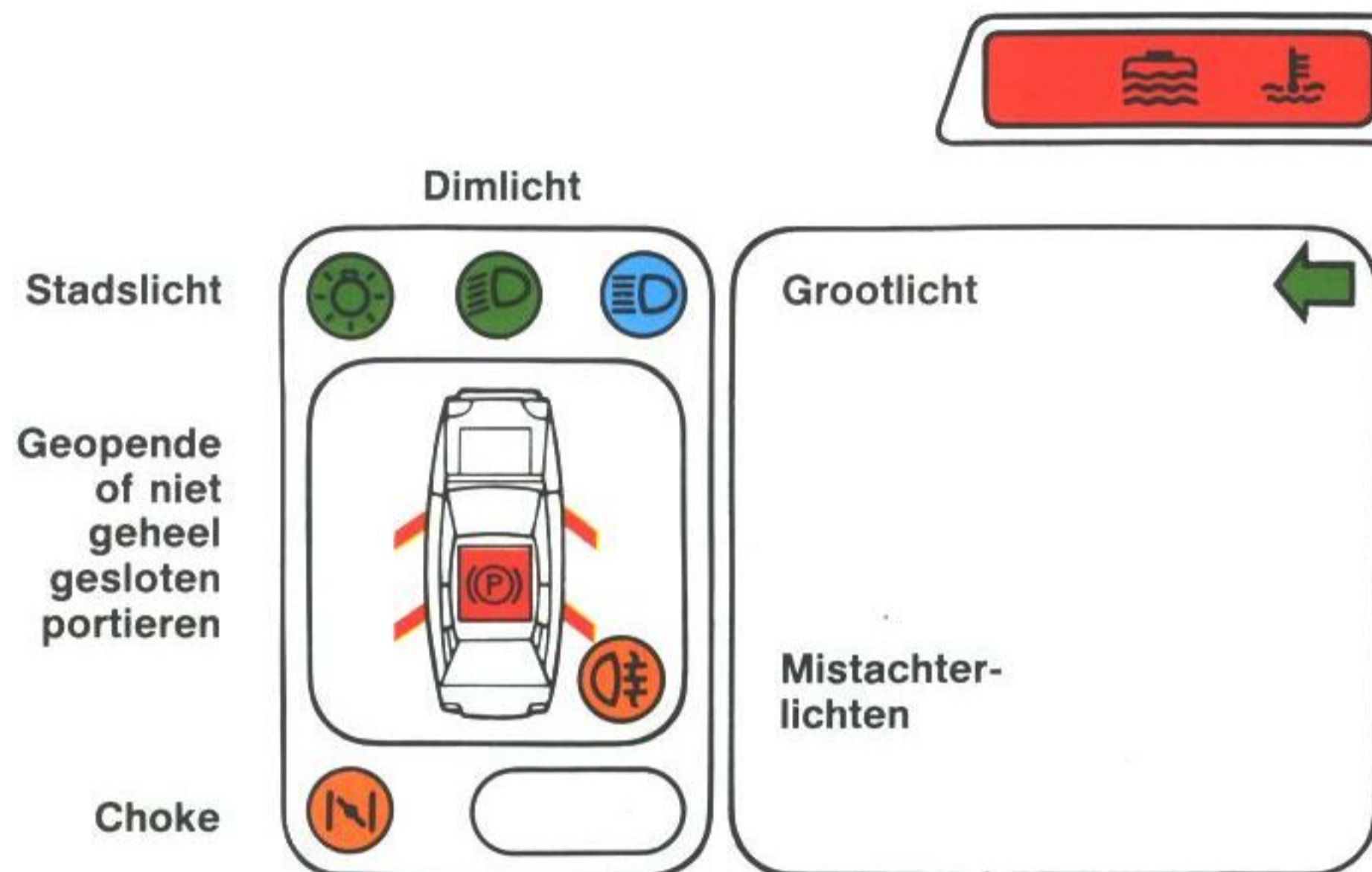

Handrem aangetrokken



Koelwaterpeil
Deze controlelamp correspondeert met geen enkele functie. Tijdens het testen van de controlelampen licht deze lamp op.



Watertemperatuur
Als deze lamp knippert, langzamer gaan rijden. Als hij gaat branden, onmiddellijk stoppen en de motor enkele ogenblikken stationair laten draaien. De motor afzetten indien de lamp blijft branden en het koelwaterpeil controleren met in achtneming van de voorzorgen vermeld op blz. 12 en een Citroën-agent waarschuwen.

STOP
onmiddellijk stoppen



Motoroliedruk.
Stop de motor als deze lamp onderweg oplicht. Controleer het oliepeil, zie blz. 13. Als de lamp blijft branden ondanks een correct niveau, onmiddellijk stoppen indien tevens de drukketer geen druk aangeeft. Waarschuw de dichtstbijzijnde Citroën-agent.



Druk en niveau hydraulisch systeem.
Onmiddellijk stoppen en de hulp van de dichtstbijzijnde Citroën-agent inroepen als deze lamp gaat branden.



Acculading.
Moet doven zodra de motor loopt. Kan gaan branden bij stationair draaiende motor en moet dan doven zodra iets gas wordt gegeven. Als de lamp permanent blijft branden, de hulp van de dichtstbijzijnde Citroën-agent inroepen.

10 Vervangen van de gloeilampen van de schijnwerpers

Mistlichten aan de voorzijde



Draai de twee schroeven aan de zijkant los, zonder de stelschroef aan te raken. Halogeen: H3 - 55 W

Maak de stekker los, licht de rubber kap op en maak de lamp los.

Zie het algemene instructieboekje blz. 50-51.

accessoires ter comfortverhoging BX SPORT

Digitaal klokje.

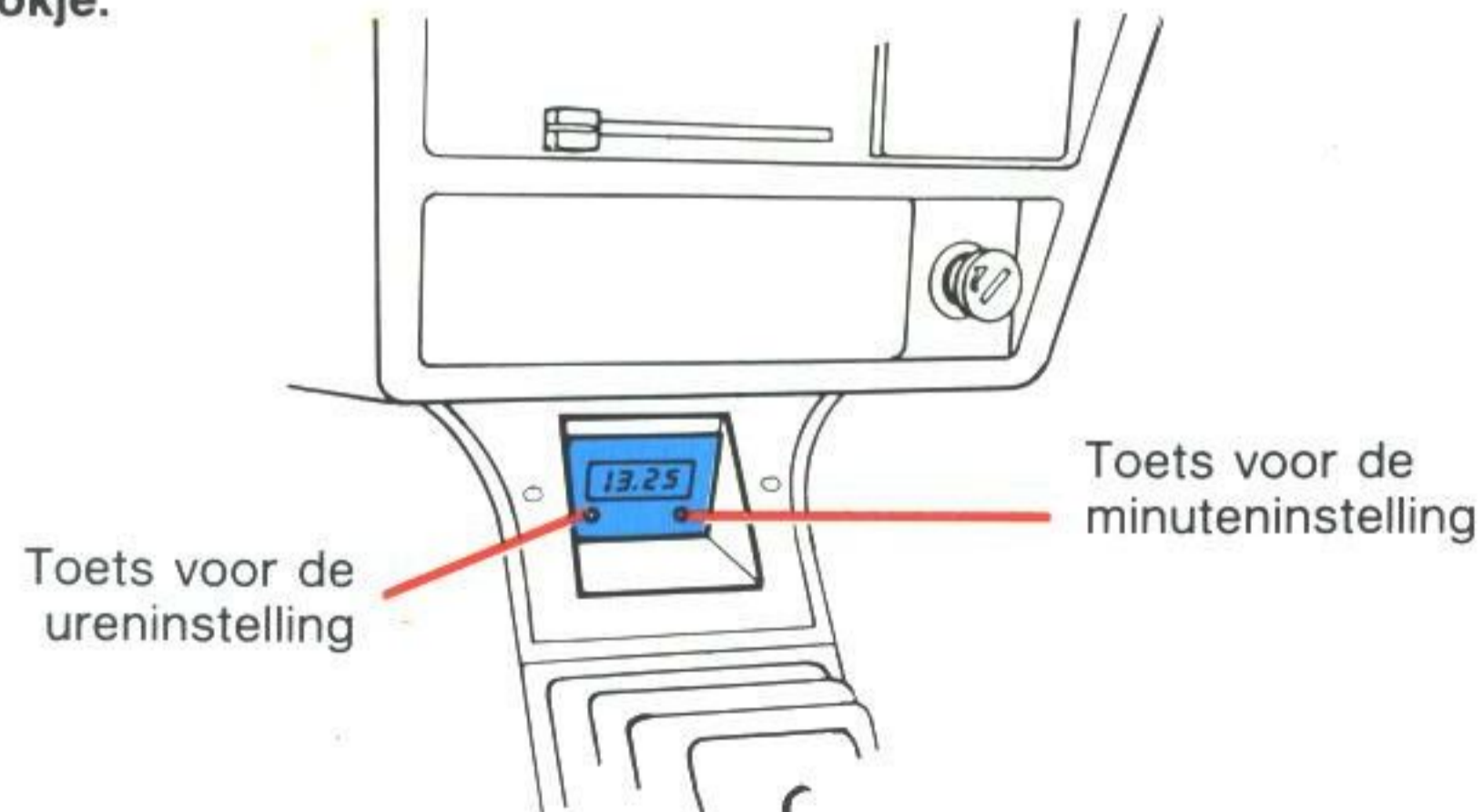

Zie het algemene instructieboekje blz. 36-37.

slepen

11

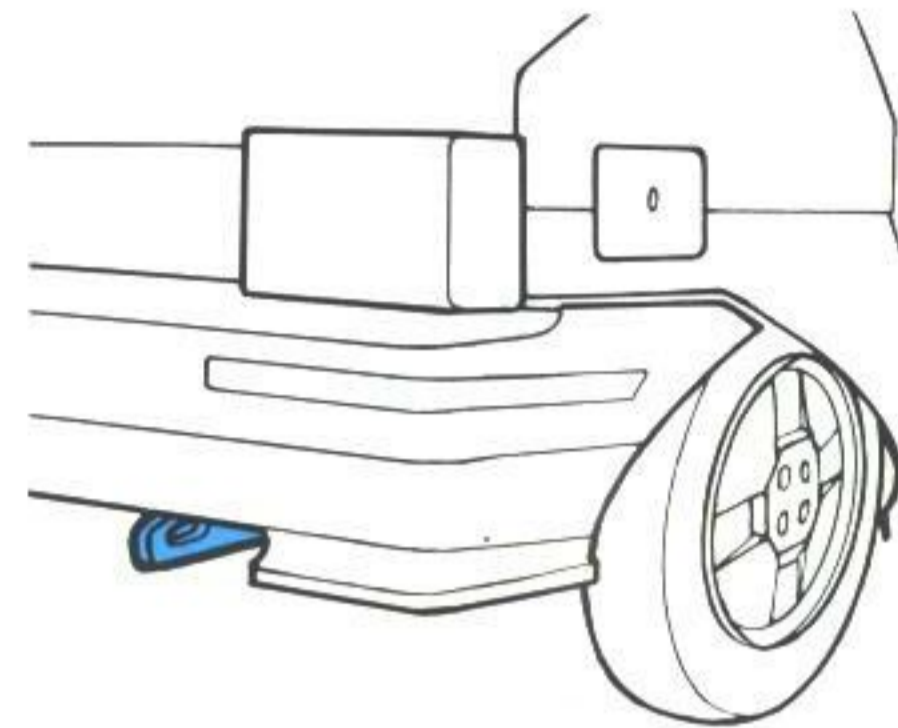

Slepen met de wielen op de grond. Uitsluitend met het hydraulisch systeem op druk. Is dat niet het geval (stilstaande motor) bij uitzondering slepen met lage snelheid over korte afstand. Gebruik een sleepstang, die aan de voor- of achterzijde aan de blauw afgebeelde ogen bevestigd moet worden.

Slepen met omhooggelichte voorkant.

Bevestig de haken aan de draagarmen, plaats een balk onder de wagen, neem de nodige voorzorgen om de voorbumper en de achterbumper (vering in de laagste stand) te beschermen.

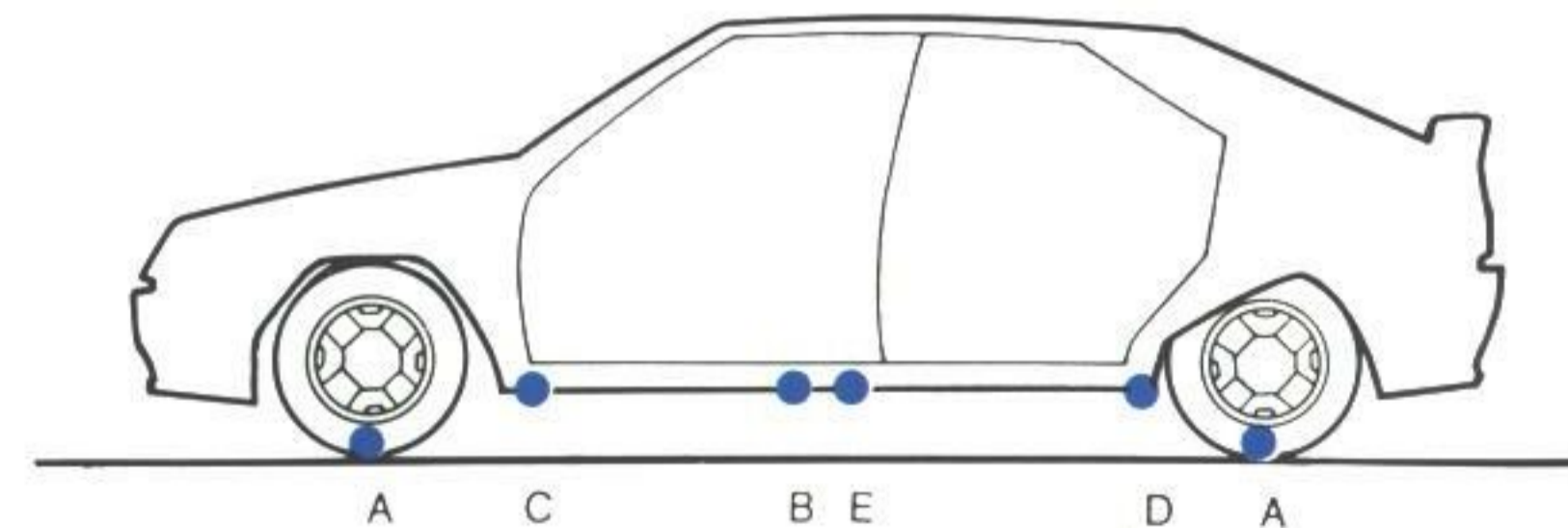
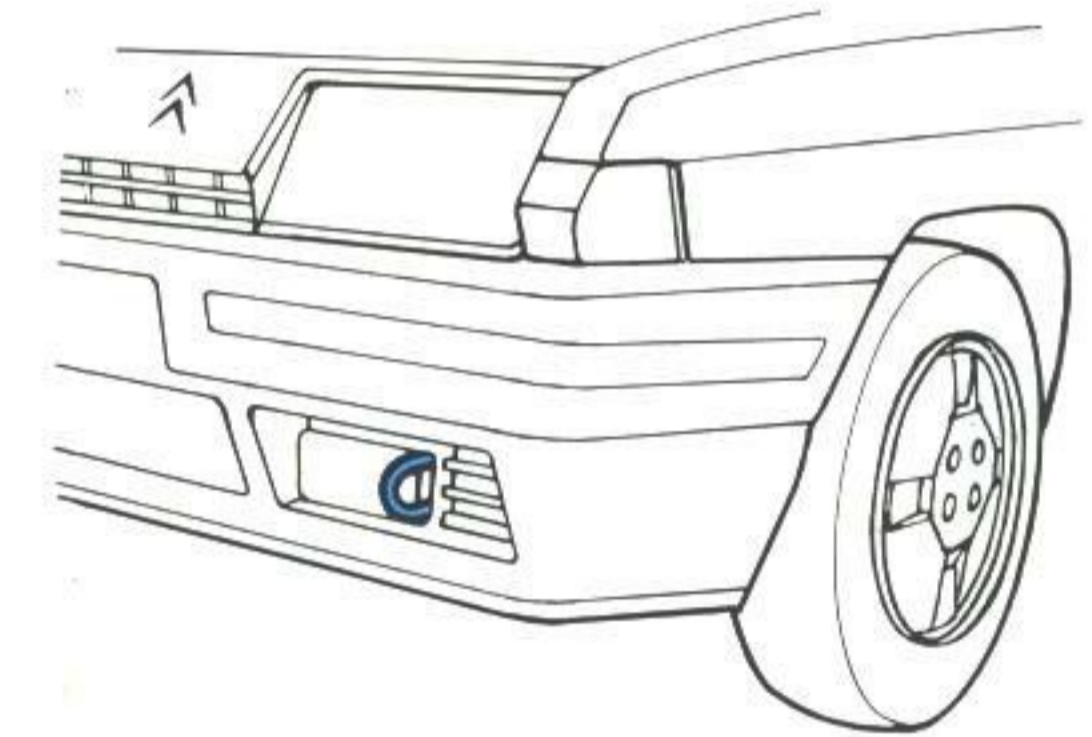

Oplichten.

Gebruik uitsluitend de aangegeven steunpunten: Voor- en achterwielen (A) - krikpunten B drukkpunten voor een twee-kolomsbrug C + D drukkpunten voor een vorkhefbrug C + E.

**Reservoir hydraulisch systeem.**

De gele index moet zich tussen de rode ringen bevinden.

Controleren bij draaiende motor en de wagen in de hoogste stand. Gebruik uitsluitend de groene vloeistof TOTAL "LHM".

**Achterraitesproeierreservoir.**
(Werking zie blz. 23 van het algemene instructieboekje).**Vullen van het koelwatercircuit.**

Bij koude motor de dop losdraaien tot de veiligheidsnok, vervolgens indrukken en verder draaien.

Warme motor: 10 minuten af laten koelen, losdraaien tot de veiligheidsnok en wachten totdat de stoom ontsnapt is alvorens verder te draaien. Nooit meer dan een halve liter koud water in een warme motor doen; wacht met geheel bijvullen totdat de motor afgekoeld is.

**Peilstok koelwaterniveau.**

Verwijder met stilstaande motor de radiateurdop en neem de zwart-plastic peilstaaf uit de radiateur.

Gedurende alle seizoenen: laat na het bijvullen het anti-vriesgehalte controleren. Als er bijgevoeld moet worden, duidt dat op lekkage die door de Citroën-agent moet worden opgespoord.

**Vullen motorolie.**

Alle seizoenen:
TOTAL INTEGRAL 10 W 40
Geen toevoegingsmiddelen gebruiken. Voor het bijvullen of bij verversen de peilstok minimaal 25 mm omhoog trekken.

Ruitesproeierreservoir voor.
(Werking zie blz. 23 van het algemene instructieboekje).

Accu. 
Onderhoudsvrij.

Versnellingsbakolie.
Controle door een Citroën-agent.

Motoroliepeil.
Controleren op een vlakke vloer, nadat de motor minstens 10 minuten heeft stilgestaan.

Oliepeilstaaf.
Het oliepeil mag nimmer boven het maximumteken uitkomen. Verschil tussen min. en max.: 1,3 liter.
Regelmatig en voor elke grote rit controleren. Voor het bijvullen de peilstaaf minimaal 25 mm omhoog trekken.

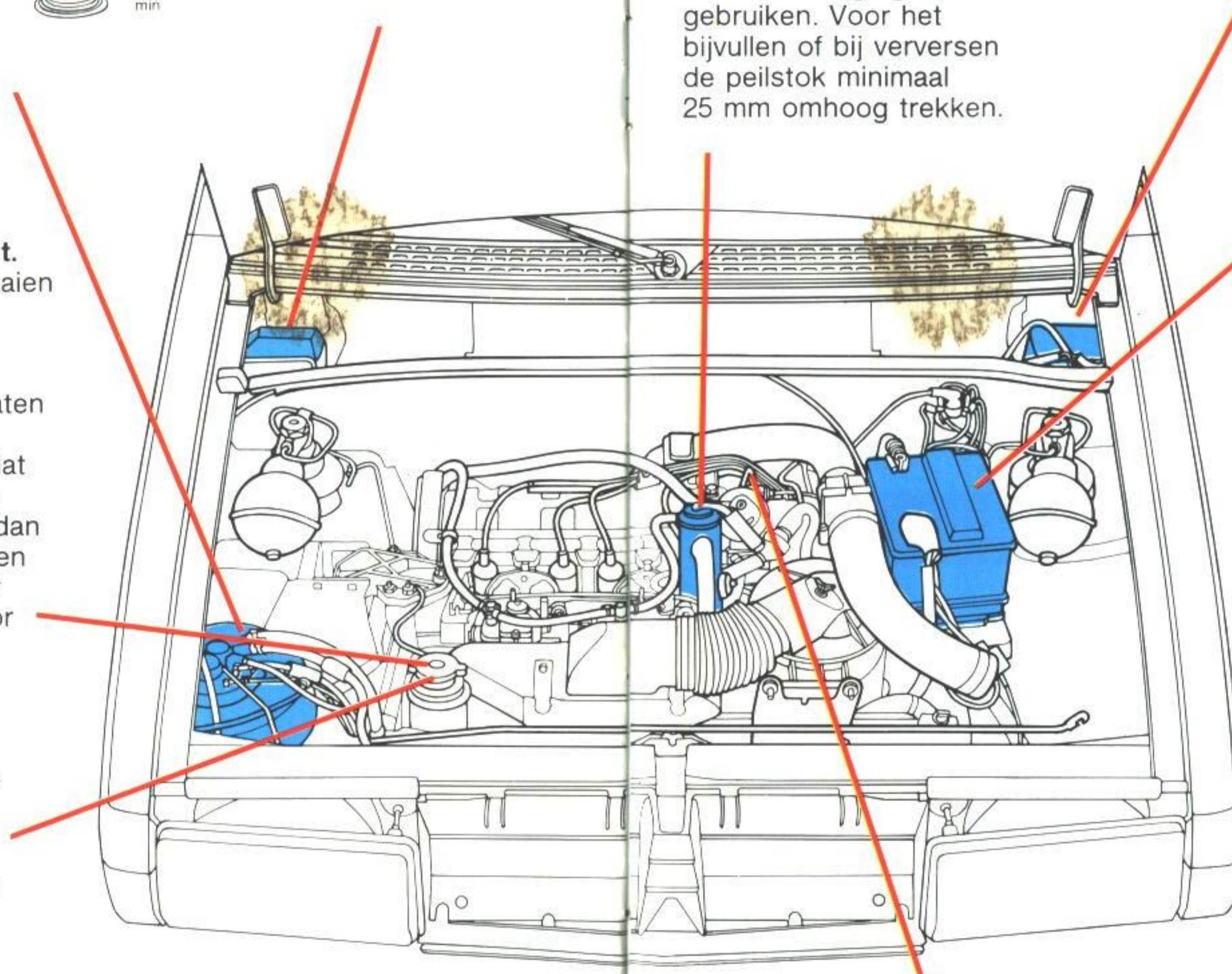
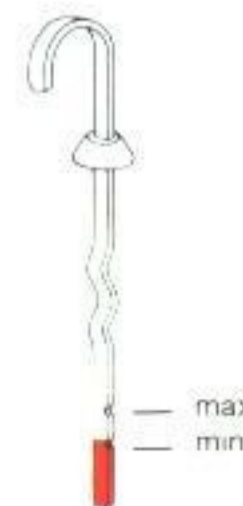

Voorwielaandrijving	5 zitplaatsen	Gewichten en gewichtsverdeling	
Motor	4 in lijn	Ledig	1010 kg
Reservoir	52 liter	Belast	1410 kg
Carterinhoud	4,5 liter	Max. last op vooras	780 kg
Draaicirkel	11,23 m	Max. last op achteras	690 kg
Hoofdrem*	Hydraulisch bekrachtigd	Aanhangergewicht	1100 kg
Fiscaal vermogen	9		
Max. theoretische snelheid	195 km/h		

* Een remservo met compensatie verdeelt de remdruk op de voor- en achterwielen en begrenst de druk op de achterwielen afhankelijk van de belasting.

Beladen.

Tijdens het laden van zware en kompakte objecten moet niet worden verzuimd de lading goed te verdelen, vast te sjoeren of te stutten.

Lage bandenspanning = Gevaar.

Bandenspanning (koud) in baren.

(Geldig voor zowel ledige als belaste wagen, op normale of snelweg). Onder een "koude band" wordt verstaan een band die gedurende minstens een uur niet heeft gelopen of weinig heeft gelopen (2 tot 3 km met lage snelheid).

Het is normaal dat de bandenspanning toeneemt tijdens het rijden en wel tot 0,3 bar boven de voorgeschreven spanning van een koude band. Nooit de spanning van een warme band corrigeren.

Seriemontage			
Michelin	V.	A.	Res.
185/60 R 14 MXV lichtmetalen velgen*	2,2	2,2	
165/70 14 MXL			2,4**

* Lichtmetalen velgen.

Het is verboden binnenbanden te doen in de tubelessbanden om dit soort velgen.

** Het reservewiel met stalen velg mag alleen bij pech worden gebruikt (beperkte snelheid).

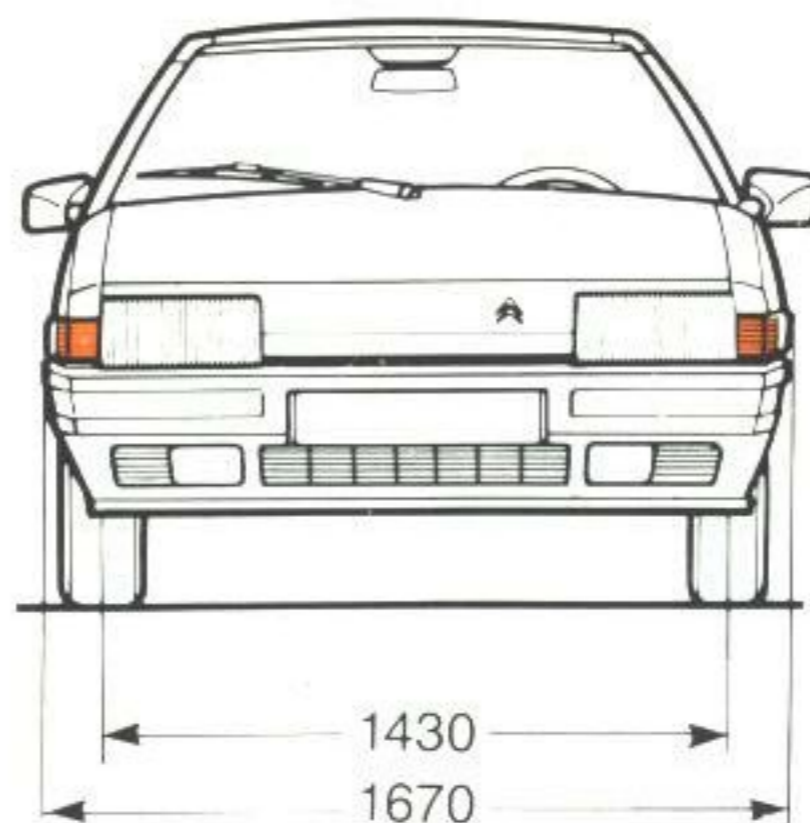
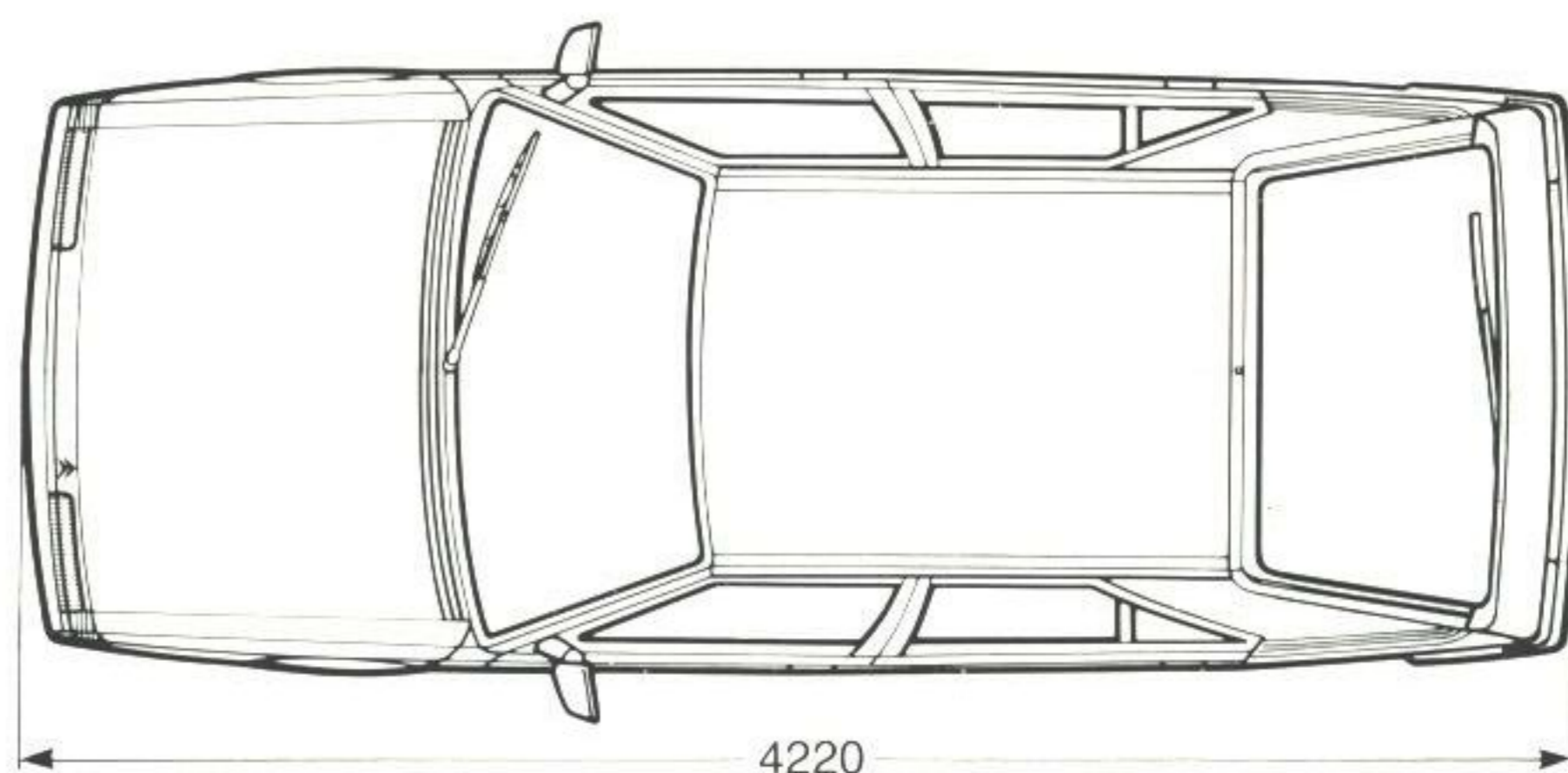
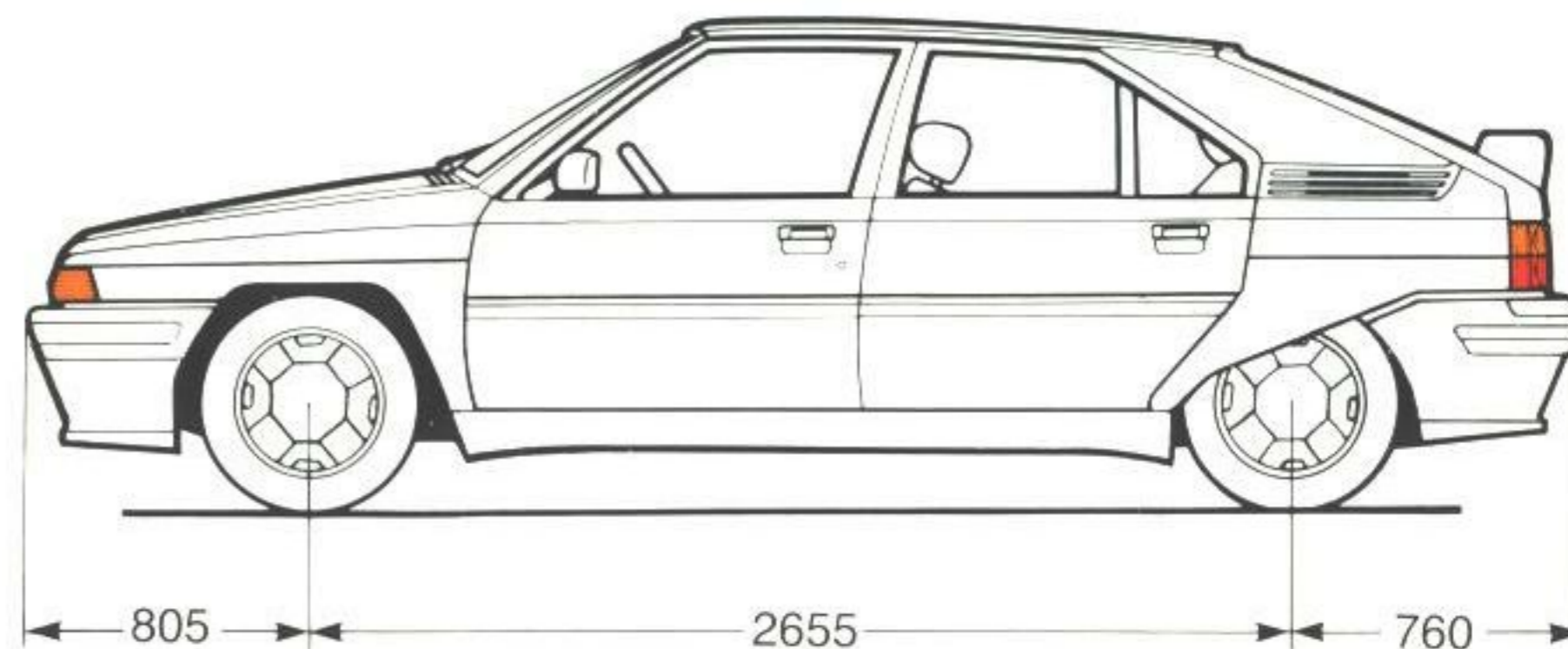

Conception QUATRE.H

Imprimé par SIMA (6) 006 33 63

Dépôt légal Juillet 1985